

## 8.38. Aanleg van een aangepaste visplaats

**Het is voor de minder mobiele (gehandicapte of oudere) sportvissers vaak moeilijk een mooie en toegankelijke visstek te vinden. Voor deze groep sportvissers kan een aangepaste visplaats uitkomst bieden.**

Mobiele sportvissers zullen het zich niet snel realiseren, dat veel visstekken en soms zelfs complete viswateren voor minder valide collega-vissers onbereikbaar zijn.



Met een rolstoel of als je slecht ter been bent, kun je niet door een drassig weiland bij een leuke visplek komen. Afdalen langs een steil talud is ook niet mogelijk. En zit je langs het water dan is er meestal geen hek om te voorkomen dat je per ongeluk het water in rijdt of valt.

Ook het ontbreken van aangepaste parkeerplaatsen, schuilgelegenheden, aangepast toilet etc. vormen vaak een belemmering voor minder valide sportvissers om de waterkant op te zoeken.

In dit infoblad wordt allereerst besproken waar je op moet letten bij het kiezen van de locatie waar je een aangepaste visplaats aanlegt.

Vervolgens wordt ingegaan op een aantal maatregelen en minimale richtlijnen die nodig zijn om een aangepaste visplaats veilig, bereikbaar, toegankelijk en geschikt te maken voor de mindervalide sportvissers.

Ook worden de toe te passen materialen besproken en de globale aanleg- en onderhoudskosten inzichtelijk gemaakt van verschillende typen aangepaste visplaatsen.

Naast een aangepaste visplaats zijn er een aantal voorzieningen, zoals een schuilplaats en een invalidentoilet, die voor de minder valide sportvisser noodzakelijk zijn.

Aan het eind van dit infoblad wordt ingegaan op de verschillende subsidiemogelijkheden die beschikbaar zijn om een aangepaste visplaats te realiseren.

### Locatie

Het is wenselijk dat een aangepaste visplaats in of op redelijke afstand ligt van een woonkern. Een aangepaste visplaats dient bij voorkeur gelijk te zijn aan andere visplaatsen qua belevings- en gebruikswaarde.

Bij de keuze voor een geschikte locatie zal voor een goede bevisbaarheid rekening moeten worden gehouden met de volgende richtlijnen:

- De visplaats kan het beste aangebracht worden aan de zuidwestoever van een water i.v.m. overheersende windrichting en zonnestand;
- De visplaats dient vrij te zijn van obstakels en geen waterplanten kort onder de oever te hebben;
- De visplaats dient zo dicht mogelijk bij de oever te liggen;
- Op circa 3 meter uit de kant dient het water een minimale waterdiepte van circa 1 tot 1,5 meter te hebben;
- De locatie en de inrichting van de aangepaste visplaats mag het beheer en onderhoud van de oever of dijken niet bemoeilijken.

Een veel gemaakte fout bij het aanleggen van dergelijke voorzieningen is dat alle obstakels en schuilgelegenheden voor vis in de buurt van de visplaats worden verwijderd. Het resultaat is dat er dan een mooie voorziening ligt, maar er geen vis is te vangen. Zorg dat er altijd schuilgelegenheden voor vis in de buurt zijn, zoals afgezonken takken of rietkragen naast de voorziening. Onderwater obstakels dienen wel gemarkeerd te worden, zodat de sportvisser niet vast komt te zitten en de vis van de obstakels vandaan kan houden.

## Veiligheid

Veiligheid is één van de belangrijkste eisen voor het aanleggen van een aangepaste visplaats. Goede toegankelijkheid, sociale veiligheid en voorzieningen op de visplaats zijn hierbij de belangrijkste aspecten.

Enkele veiligheidseisen waar rekening mee gehouden moet worden zijn:

- Eventueel te nemen verkeersmaatregelen (snelheidsbeprekende maatregelen, aanleg aparte afrit, etc.) zodat de mindervalide visser veilig vanaf de parkeerplaats de visplaats kan bereiken;
- Het aanleggen van de parkeerplaats en toegangspad, het liefst uitvoeren in een gesloten verharding (asfalt). Voor mensen in een rolstoel of die slecht ter been zijn kunnen oneffenheden van 2 tot 5 mm al een behoorlijke opgave zijn;
- Indien er een hoogteverschil overbrugd moet worden is het aan te raden langs het toegangspad een leuning te plaatsen;
- De visplaats dient een open karakter te hebben zodat deze zichtbaar is voor passanten en dient in de nabijheid van andere visplaatsen gerealiseerd te worden;

- De visplaats dient vlak te zijn en mag niet glad worden;
- De visplaats dient aan de waterzijde voorzien te worden van een hekwerk of een opstaande rand, zogenaamde stootbalk, zodat de sportvisser niet het water in kan vallen;
- Voor de aangepaste visplaats dient een gedegen constructie aangelegd te worden. Het materiaal dient sterk genoeg te zijn en er dienen voldoende maatregelen genomen te worden zodat de grond niet kan uitspoelen waardoor verzakkingen ontstaan. Plaatselijke aannemers kunnen je hier vaak verder in adviseren.

## Bereikbaarheid

Zoals eerder beschreven dient de visplaats in of op redelijke afstand van een woonkern te liggen en goed bereikbaar te zijn met zowel de auto als de (brom)fiets. Op maximaal 50 meter van de visplaats dient minimaal één invalideparkeerplaats aanwezig te zijn. Een invalideparkeerplaats heeft een lengte van 5 meter en een minimale breedte van 3,50 meter per parkeerplaats zoals in de onderstaande afbeelding is weergegeven.

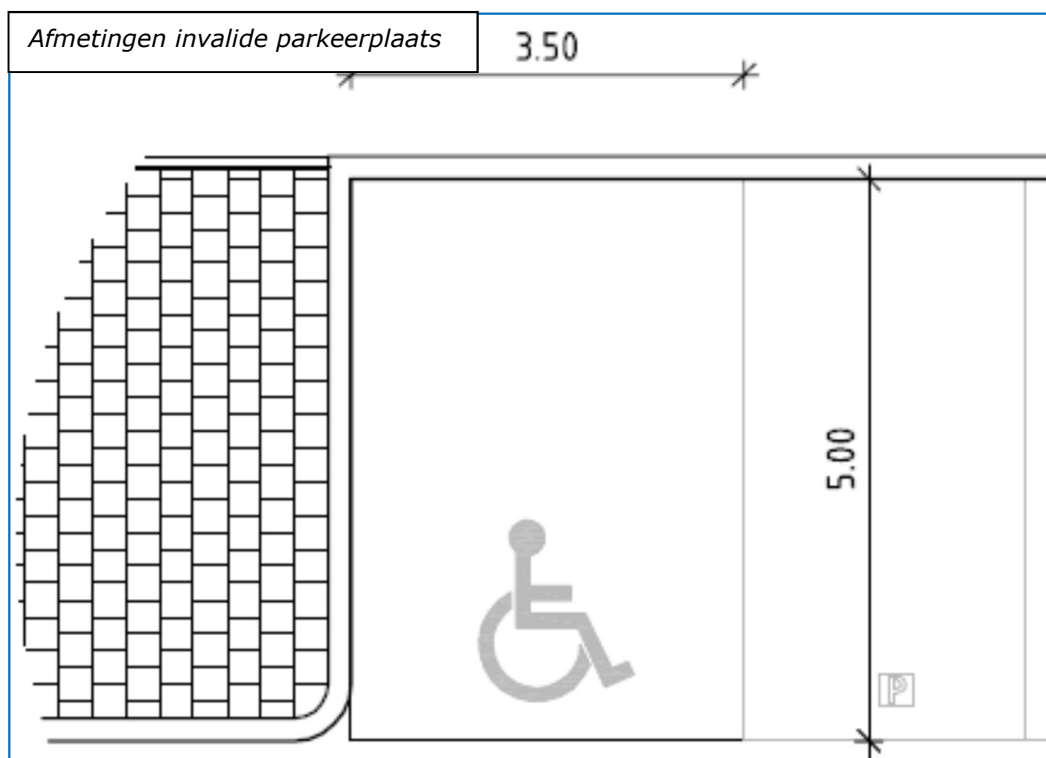

Deze breedte is noodzakelijk om mindervalide sportvissers, die van een rolstoel gebruik maken, goed in de gelegenheid te stellen bij het in en uit de auto stappen met de rolstoel te kunnen manoeuvreren.

De aansluitende voetpaden en toegangswegen moeten vanaf de invalide parkeerplaats goed bereikbaar zijn. De aanliggende voetpaden zijn veelal bereikbaar via een trottoirafrit. Deze afritten mogen niet te steil zijn en dienen een minimale breedte te hebben van 0,90 meter. Voor de trottoirafritten geldt een maximaal hoogteverschil van 0,10 meter en een maximale hellingshoek van 1:6. In de onderstaande afbeelding is een trottoirafrit weergegeven

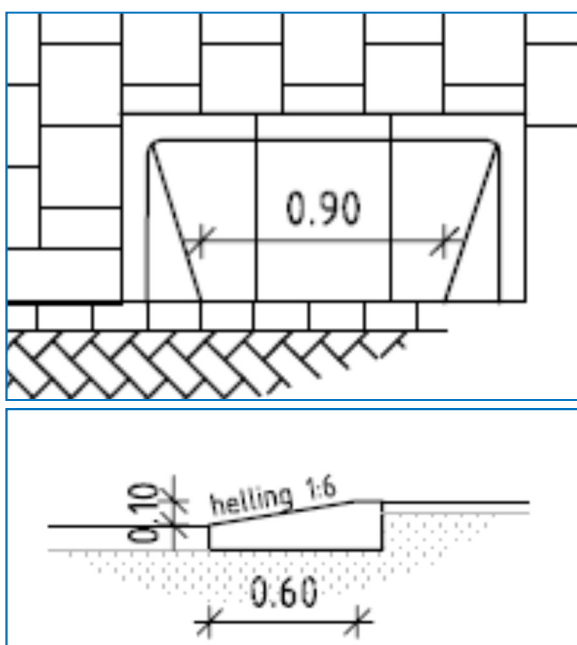

Voorbeeld trottoirafrit

Bij een trottoirafrit vanaf het voetpad is het belangrijk dat deze niet aan het begin of einde van de helling in een goot terecht komt. Het gevaar bestaat dat men met de voetplaten van de rolstoel vast komt te zitten in de goot.

## Toegankelijkheid

Vanaf de parkeerplaats of het trottoir dient de aangepaste visplaats toegankelijk te zijn door een verhard toegangspad. Bij voorkeur wordt het toegangspad gerealiseerd in een gesloten of elementen verharding (asfalt, stelconplaten, betontegels, etc.) en is vrij van obstakels. De breedte van het toegangspad is bij voorkeur minimaal 150 centimeter.

## Helling

Het kan voorkomen dat er een hoogteverschil aanwezig is tussen het trottoir en de visplaats. Dit kan opgelost worden door het aanbrengen van een helling. Een helling mag echter niet te steil zijn omdat dit anders voor de mindervalide sportvisser een onneembaar obstakel wordt. Hoe steil de helling mag zijn hangt af van het totale hoogteverschil dat overbrugd moet worden.

Voor het overbruggen van niveauverschillen tussen 0,20 en 1,00 meter gelden de volgende eisen:

- Tot 0,05 m helling maximaal 1: 6
- 0,05 – 0,10 m helling maximaal 1:10
- 0,10 – 0,25 m helling maximaal 1:12
- 0,25 – 0,50 m helling maximaal 1:16
- 0,50 – 1,00 m helling maximaal 1:20

Bij een hoogteverschil van 1 meter mag de helling dus maximaal 5 centimeter per meter (1:20) bedragen en heb je dus een minimale oeverbreedte van 20 meter nodig om het hoogteverschil op te vangen. Naast het maximale hellingspercentage geldt nog een aanvullende eis dat een helling aaneengesloten niet langer mag zijn dan 9 meter. Na 9 meter

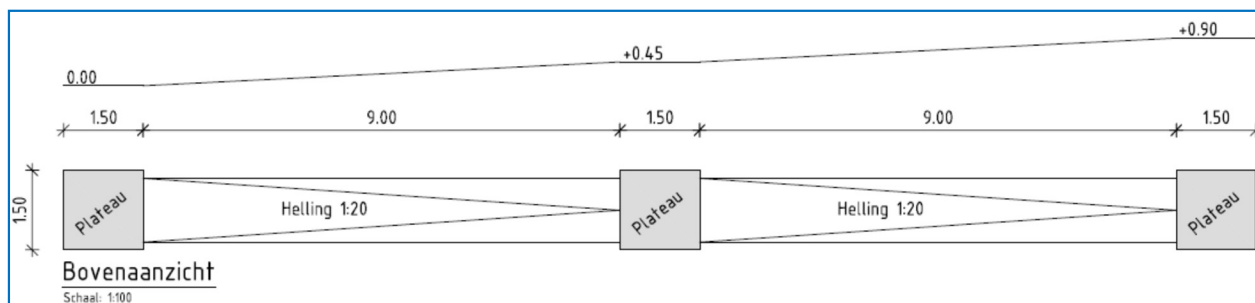

dient er een vlak plateau aangebracht te worden van minimaal 150 x150cm. Dit plateau kan gebruikt worden om even uit te rusten of een tegenligger te passeren.

In de praktijk is deze ruimte vaak niet beschikbaar. Een optie kan dan zijn om zigzaggend en parallel aan de oever enkele hellingen met draaiplateaus te maken.



Foto: mindervalide steiger met dubbele helling

In de afbeelding hierna is een hoogteverschil van 0,90 meter overbrugd door het toepassen van 2 hellingen. Boven en onderaan de helling dient voldoende vrije ruimte aanwezig te zijn als rustpunt.

Het toegangspad dient verder stroef (ook in vochtige situaties), regelmatig (vlak) en voldoende breed te zijn (minimaal 1,50m). Daarbij geldt dat het pad niet te schuin mag zijn en een maximale dwarshelling van 1:50 mag hebben. Dit is in de afbeelding weergegeven.

Toegangspaden waarbij aan de zijkant een hoogteverschil is met het maaiveld dienen te worden voorzien van een afrijdbeveiliging (opstaande rand) van minimaal 5 centimeter.

Is het te overbruggen hoogteverschil groter dan 25 centimeter dan biedt een leuning extra steun en zekerheid. De leuning dient aangebracht te worden op een hoogte van maximaal 0,83 meter vanaf het maaiveld.

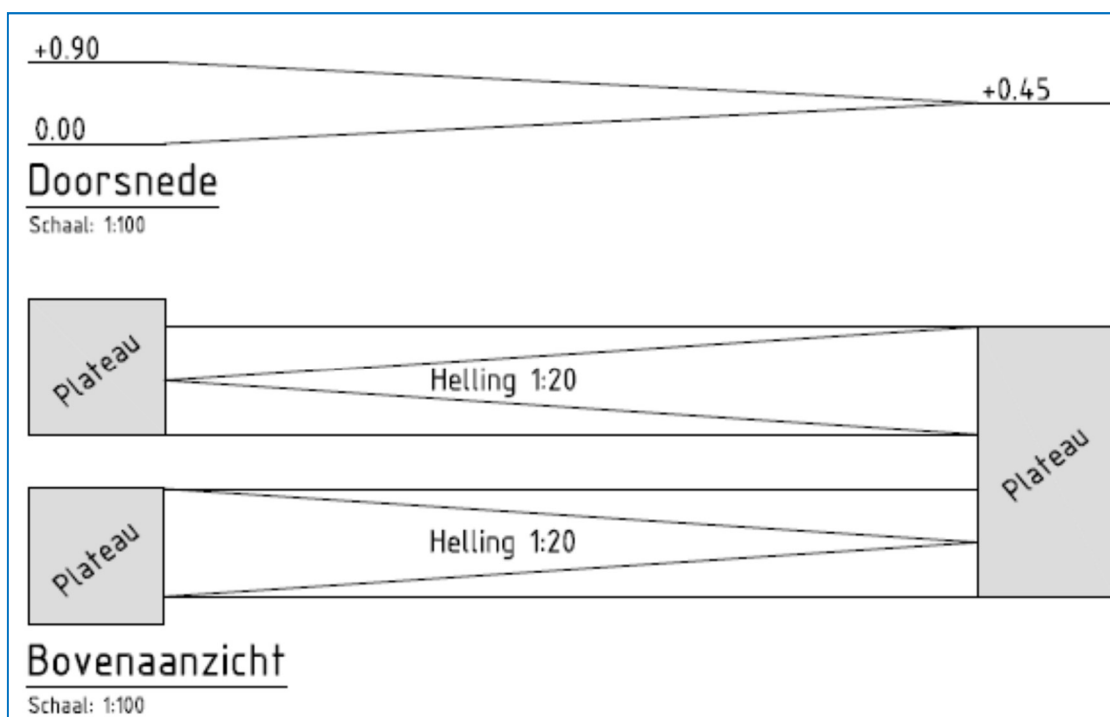
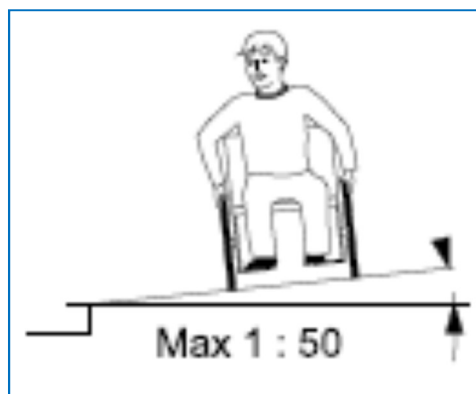

## Trap

In smalle oevers met een groot hoogteverschil kan er ook voor gekozen worden een trap te realiseren. Voor onder andere mensen met heupproblemen kan het belopen van een hellend vlak hinderlijk of zelfs pijnlijk zijn. Daarom raden wij aan een hellingbaan altijd te combineren met een trap die in de buurt ligt.

Een trap dient een minimale breedte te hebben van 1,20 meter met een optrede van maximaal 0,15 meter en een aantrede van minimaal 0,34 meter (zie onderstaande afbeelding). De trap dient minimaal aan één zijde voorzien te zijn van een handomvatbare leuning met een maximale hoogte van 0,83 meter van het stavlak. De leuning dient parallel te lopen ten opzichte van de traphelling. Onderaan de trap wordt een vlak visplateau aangebracht van minimaal 150x200 centimeter. Het visplateau dient voorzien te worden van een hekwerk, zoals omschreven in de paragraaf 'De aangepaste visplaats'. In de onderstaande afbeelding is een voorbeeld van een trap in de oever weergegeven.

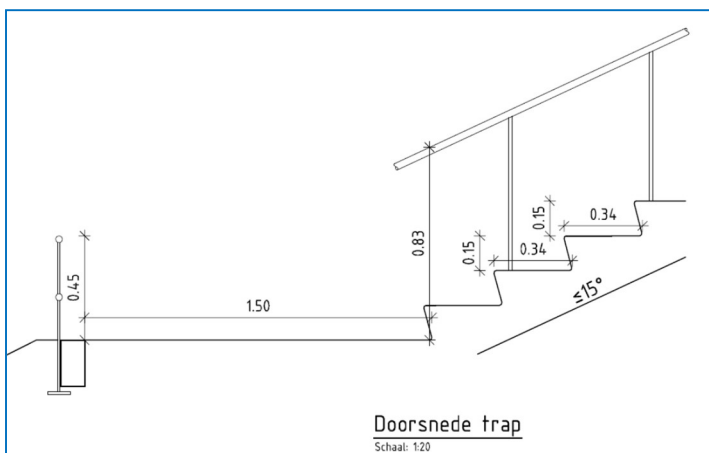

Trap in talud met visplateau

## De aangepaste visplaats

Een aangepaste visplaats voor tenminste twee rolstoelgebruikers dient een minimale afmeting te hebben van 4,0x2,0 meter. Het is ook mogelijk een eenpersoons visplaats te realiseren echter de voorkeur gaat uit naar een grotere visplaats zodat de sportvisser verschillende stekken kan bevissen.

Het heeft de voorkeur om de visplaats circa 0,30 meter boven het hoogste waterpeil aan te brengen zodat waterschommelingen geen invloed hebben op de visplaats en vissen goed geland kunnen worden.

Voor de veiligheid en het gemak van de mindervalide sportvissers dienen de aangepaste visplaatsen voorzien te worden van een hekwerk. Het hekwerk mag maximaal een hoogte hebben van 0,45 meter en zal zodanig geconstrueerd worden dat om de 1,0 tot 2,0 meter de horizontale balk onderbroken wordt en men de hengel tot op het maaiveld kan laten zakken (zie onderstaande afbeelding). Hogere hekwerken benemen de sportvisser het uitzicht op het water en zijn vaak ongeschikt om hulpmiddelen op vast te maken.

Voor het realiseren van het hekwerk kunnen voor de leuning houten balken van 60/40mm of een buis van Ø 40mm gebruikt worden. Deze geven een goede beveiliging en dienen als standaard maat aangehouden te worden. Het aanbrengen van een stootbalk is naast het plaatsen van een hekwerk niet nodig. De onderste leuningregel voorkomt dat de sportvisser het water in kan vallen of rijden. Een stootbalk kan beter achterwege gelaten worden zodat regenwater gemakkelijk kan worden afgevoerd naar het oppervlaktewater.

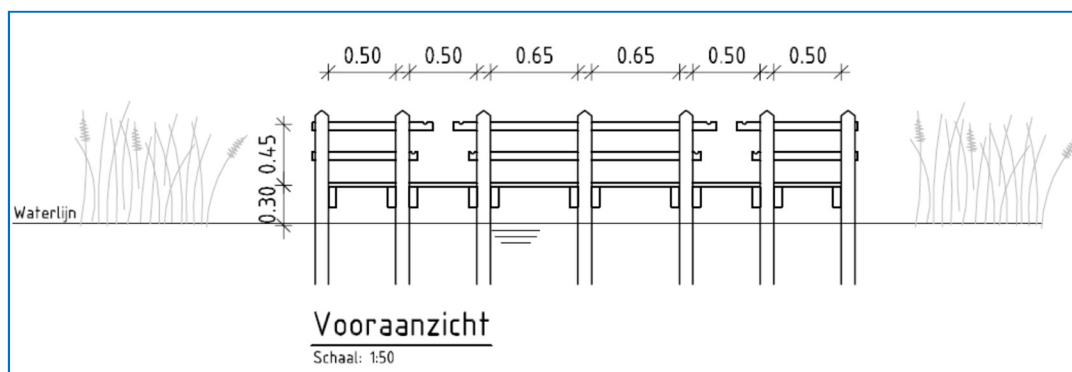

## Drie typen aangepaste visplaatsen

In grote lijnen zijn drie typen aangepaste visplaatsen te onderscheiden:

- verharde visplaatsen ingebouwd in de oeverlijn (visstoep);
- verharde visplaatsen bereikbaar d.m.v. trappen in het talud;
- visplaats in de vorm van een vissteiger.

### Verharde visplaats ingebouwd in de oeverlijn (visstoep)



Een goede en vaak eenvoudige manier om een aangepaste visplaats te realiseren is door deze in de oeverlijn aan te brengen. Dit houdt in dat de bestaande beschoeiing wordt gebruikt om de verharde visplaats tegenaan te leggen.

Dit type visplaats is niet toepasbaar bij hoge rietkragen of brede natuurlijke oevers. Een visplaats in de oeverlijn kan vaak met weinig middelen gerealiseerd worden en is minder ontsierend voor de omgeving. Voorwaarde is hierbij wel dat er een goede en stevige beschoeiing aanwezig is, zodat de grond niet kan uitspoelen. Het aanbrengen van gronddoek en gestabiliseerd zand of betonspecie zijn extra voorzieningen om verzakkingen tegen te gaan. De onderstaande afbeelding is een technische weergave van de toe te passen verhardingsconstructie.

Voor het realiseren van een aangepaste visplaats in de oeverlijn adviseren wij gebruik te maken van betontegels of stelconplaten. Hierbij geldt hoe groter de tegel hoe beter. Het voordeel is dat door het toepassen van grote tegels een stabiele en vlakke ondergrond ontstaat met weinig kieren waar onkruid doorheen kan groeien. Eventuele verzakkingen zijn dan ook gemakkelijk te herstellen. Bij het toepassen van stelconplaten is hier echter wel een mobiele kraan voor nodig.

De onderhoudswerkzaamheden zijn gering en beperken zich tot circa 2 keer per jaar wat onkruiden verwijderen, het 1 keer per 3 jaar schoonspuiten (verwijderen algen) en het circa 1 keer per 5 tot 10 jaar herstellen van een verzakking (mits goed aangelegd).

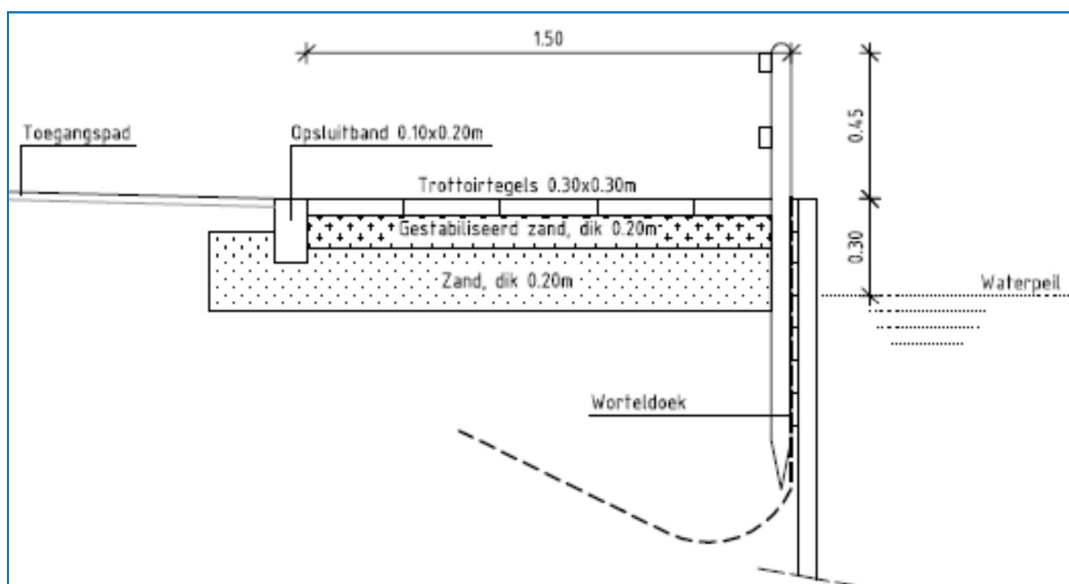

### Verharde visplaatsen bereikbaar d.m.v. trappen in het talud

In het geval van een groot hoogteverschil en een smalle oever kan er voor gekozen worden een trap in het talud aan te brengen. Voor het realiseren van de trap kan gebruik gemaakt worden van prefab elementen.

Het aanbrengen van een trap is vaak maatwerk en voor de juiste prefab elementen kunt u meer informatie inwinnen bij verschillende betonleveranciers. De elementen dienen gesteld te worden op een gestabiliseerd zandbed (zand met cementmengsel, verhouding 4:1).

Het onderhoud aan de trap beperkt zich tot het maximaal 2 keer per verwijderen van onkruiden en het circa 1 keer per 5 jaar herstellen van verzakkingen.

### Visplaats in de vorm van een vissteiger

Een vissteiger kan worden toegepast op plaatsen waar de oeverzone begroeid is of een flauw aflopend onderwatertalud kent, waardoor het vissen wordt bemoeilijkt. De viszijde van de voorziening moet bij voorkeur gelijkgehouden worden met de voorste begrenzing van de begroeiing, zoals een rietkraag (zie onderstaande afbeelding).

Voor het realiseren van een vlonder kan gebruik gemaakt worden van hardhout en gerecycled kunststof. Wij adviseren gebruik te maken van gerecycled kunststof omdat dit materiaal niet glad wordt bij nattigheid, duurzaam is, niet splintert en recyclebaar is. De aanlegkosten voor beide materialen liggen ook vrijwel gelijk. Verder informatie over de voor- en nadelen van gerecycled kunststof kun je terugvinden in het informatieblad 'Hoe leg ik een vissteiger aan?'.

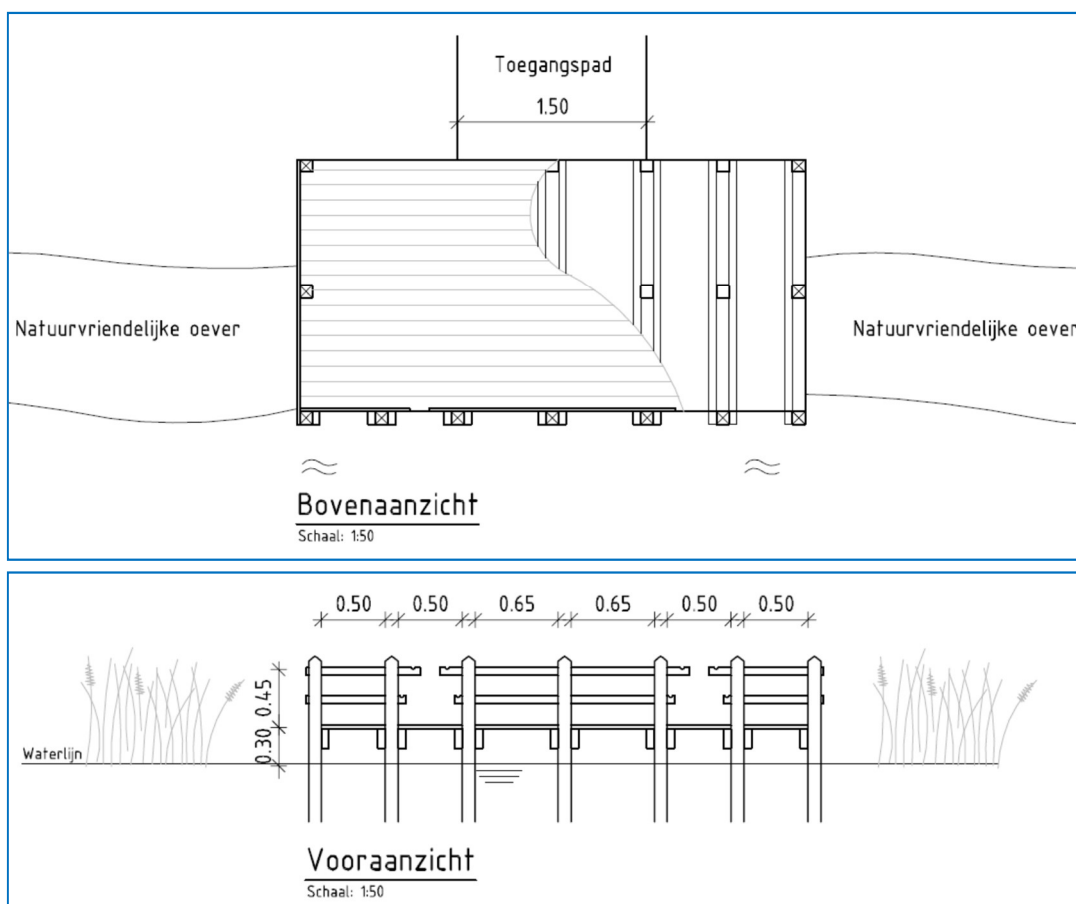



De planken dienen parallel aan de oever aangebracht te worden zodat het profiel van de planken dwars op de looprichting ligt en meer grip geeft. De afstand tussen de planken mag maximaal 12mm bedragen. Bij een grotere kier ontstaat de kans dat een rolstoelwiel klem kan komen te zitten. De vissteiger dient voorzien te worden van een hekwerk, zoals omschreven in de paragraaf Type visplaats.

Het onderhoud van de steiger bestaat uit het jaarlijks schoonspuiten van algaanslag en het 2 keer per jaar verwijderen van doorgroeiende onkruiden.

### Overige voorzieningen

Naast een aangepaste visplaats zijn er een aantal voorzieningen die voor de mindervalide sportvisser noodzakelijk zijn. Zo kan iemand in een rolstoel of die slecht ter been is niet even wildplassen in de naastgelegen bosjes en de spullen snel inpakken en in de auto gaan schuilen bij een plotseling opkomende regenbui is ook geen optie. Om de belevings- en gebruikswaarde van een visplaats te vergroten kunnen de volgende voorzieningen aangelegd worden:

- Schuilgelegenheid;
- Invalidentoilet;
- Overige voorzieningen.

### Schuilgelegenheid

Als schuilgelegenheid voldoet een simpele overkapping met 2 of 3 gesloten zijden (soort bushokje). De schuilgelegenheid moet met de opening op het noordoosten gericht zijn en bij voorkeur uitzicht bieden op de visplaats. Zo is er zicht op de visspullen die bij plotseling opkomend slecht weer vaak worden achtergelaten op de visplaats. De schuilgelegenheid dient een open toegankelijke ruimte te zijn met een minimale opening van 0,90 meter breed.



*Schuilgelegenheid in de vorm van een bushokje*

### Invalidentoilet

Een aangepast toilet is voor de mindervalide sportvisser noodzakelijk. De minimumeisen voor het realiseren van een aangepast toilet zijn:

- Netto afmeting 1,65 x 2,20 meter, zorg voor een vrije draaicirkel voor de rolstoel van 1,50 meter;
- Geen dranger op de deur plaatsen en de deur altijd naar buiten laten draaien;
- Closetpoothoogte op circa 0,48 meter inclusief bril;
- Naast de pot moet aan één zijde minimaal 1,10 meter vrije ruimte aanwezig zijn;
- De toegangsbreedte dient minimaal 0,85 meter te zijn, bij voorkeur 0,90 meter;
- Plaats een handgreep op de deur (op 0,90-1,05 meter hoogte en 0,05 meter van de deur), zodat de rolstoeler die makkelijk achter zich dicht kan trekken.;
- Breng de toiletpot zodanig aan dat de afstand tussen de achterwand en de voorzijde van de toiletpot minimaal 700mm is. Dit is noodzakelijk in verband met de transfer vanuit de rolstoel naar de toiletpot;
- Bevestig opklapbare beugels op 0,25 meter boven de toiletbril en 0,60 meter van elkaar. Hou daarbij de constructie in de gaten want er moet met het hele gewicht op gesteund kunnen worden;
- Hang de toiletrol binnen handbereik, bij voorkeur in een van de opklapbare beugels.
- Hang de wastafel op 800mm hoogte, zodat de rolstoeler eronder kan rijden;
- Onder handbereik moet een alarmkoord aanwezig zijn.



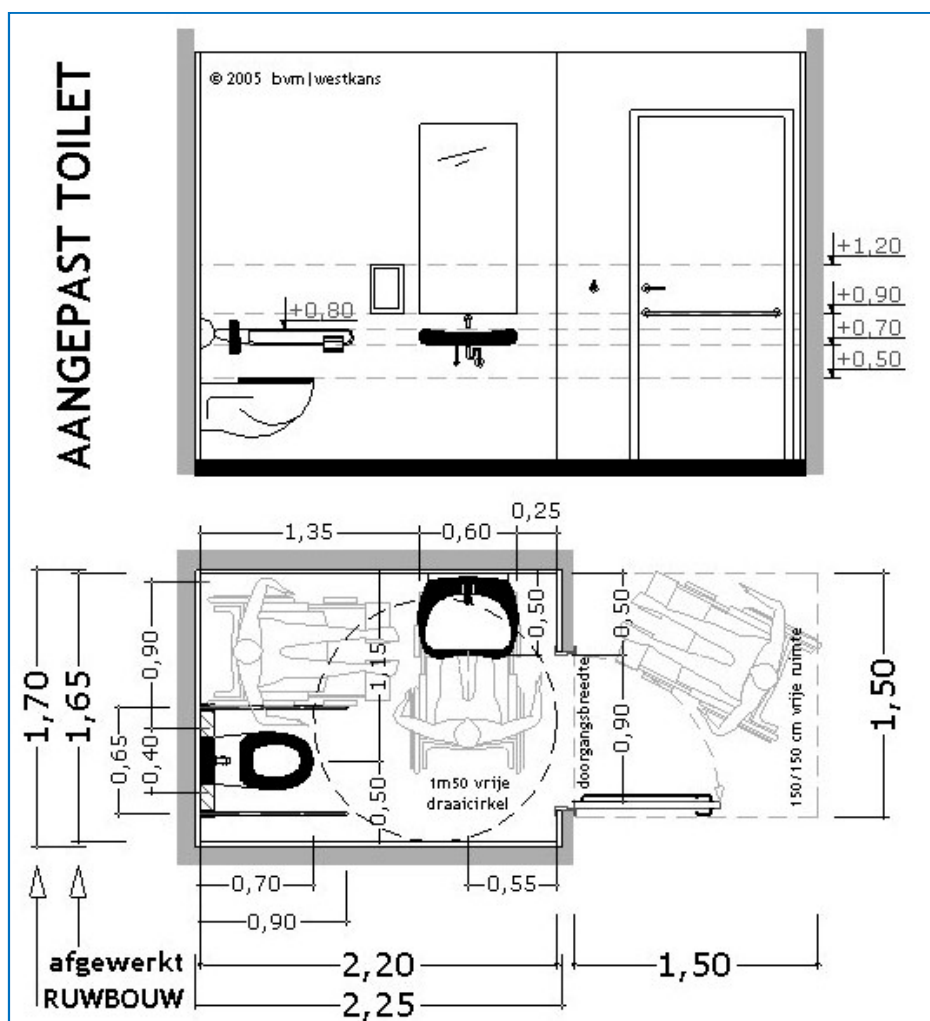

Voordat er een invalidentoilet geplaatst wordt is het goed om na te denken over het onderhoud van het toilet. Wekelijks zal deze schoongemaakt moeten worden. Dit is te ondervangen met vrijwilligers of gelden uit sponsoring.

### Overige voorzieningen

Voor begeleiders, familieleden of hulpverleners kunnen zitbankjes geplaatst worden. Bij voorkeur worden de zitbankjes op minimaal 5 meter vanaf de visplaats geplaatst, zodat de visstek niet wordt verstoord. Op een concentratiepunt van meerdere visplekken kan ook een rolstoelvriendelijke picknicktafel met banken geplaatst worden. Een optie kan ook zijn een aangepaste tafel (onderrijdbaar) in de schuilplaats aan te brengen.



Volledig onderrijdbare picknicktafel



## Subsidiemogelijkheden

In dit infoblad is duidelijk uiteengezet waarom speciale voorzieningen voor gehandicapte en oudere sportvissers noodzakelijk zijn en waaraan bij de vormgeving en inrichting ervan aandacht moet worden geschonken. Het zal duidelijk zijn uit de gestelde eisen aan dergelijke voorzieningen dat de aanlegkosten beduidend hoger uitvallen als die voor valide sportvissers. De ervaring leert dat speciale voorzieningen voor de mindervalide sportvisser soms achterwege blijven, omdat men er de financiële middelen niet voor heeft of onvoldoende op de hoogte is van de verschillende subsidiemogelijkheden.

Voor het realiseren van een mindervalide visplaats kan aanspraak gemaakt worden op de volgende subsidiemogelijkheden:

### Fonds verbetering sportvisserijmogelijkheden van Sportvisserij Nederland

Het Fonds Verbetering Sportvisserijmogelijkheden heeft als doel activiteiten van de aangesloten hengelsportverenigingen ter stimulering en duurzame verbetering van de sportvisserijmogelijkheden te ondersteunen. De maximale bijdrage die per project kan worden verleend, bedraagt 50 % van de externe kosten tot een maximum bijdrage van 10.000 euro. Minimaal dient de eigen bijdrage 2.000 euro te zijn. Voor meer informatie kun je terecht op <https://www.sportvisserijnederland.nl/hsv-service/bestuur/fonds-verbetering-sportvisserijmogelijkheden.html>

### Provinciale en gemeentelijke subsidies:

Deze verschillen qua doelstelling en hoogte per instantie. Via de websites van de plaatselijke provincie en/of gemeenten kan worden nagegaan of er aanspraak gemaakt kan worden op subsidie en wat de maximale hoogte is van het subsidiebedrag.

De subsidiemogelijkheden staan veelal vermeld in de Algemene Subsidieverordening. Voor meer informatie over provinciale subsidies kun je via <https://organisaties.overheid.nl/Provincies/> doorklikken naar de betreffende provincie. Nadere informatie over de gemeentelijke subsidies vind je op de website van de betreffende gemeente. De gemeentelijke website kun je gemakkelijk vinden via de site <https://organisaties.overheid.nl/Gemeenten/>.

### Waterschappen:

In sommige gevallen geeft het waterschap subsidie voor het aanleggen van voorzieningen die de recreatie bevorderen. Denk bijvoorbeeld aan voorzieningen voor hengelsport, varen, schaatsen, kano-opslagplaatsen en vissteigers. Voor meer informatie kun je terecht op de website van de betreffende waterschappen <https://www.waterschappen.nl/mijn-waterschap/>

### Fonds gehandicapten sport

Om gehandicaptensport te stimuleren en gehandicapte sporters in staat te stellen te sporten, kan er bij Fonds Gehandicaptensport een financiële bijdrage worden aangevraagd. De aanvraag wordt aan de hand van richtlijnen door een onafhankelijke commissie beoordeeld. Meer informatie kan worden ingewonnen op [www.fondsgehandicaptensport.nl](http://www.fondsgehandicaptensport.nl)

### NSGK; Nederlandse Stichting voor het Gehandicapte Kind:

Patiëntenorganisaties, ouderverenigingen, vrijwilligersorganisaties, sportclubs, scholen en instellingen kunnen bij deze organisatie in aanmerking komen voor een bijdrage als zij zich bezighouden met onderwijs, zorg, welzijn, vrije tijd, wonen of werk voor kinderen of jongeren met een handicap. Meer informatie hieromtrent kun je terugvinden op [www.nsgk.nl](http://www.nsgk.nl)